

## SLLF系列双筒润滑过滤器

### 订购码

|         |   |     |   |      |                        |
|---------|---|-----|---|------|------------------------|
| SLLF    | - | 32  | × | 1    | P                      |
| 系列名称    |   | 通径  |   | 过滤精度 | 发讯器                    |
| 双筒润滑过滤器 |   | 见下表 |   | 见下表  | P:带CMS型发讯器<br>空白:不带发讯器 |

### 技术参数

1. 过滤器的公称压力 :1.6MPa
2. 发讯压差(滤芯清洗压降≤):0.1MPa
3. 原始压力损失  $\Delta P \leq 0.03MPa$

| 型号              | 公称通径<br>(mm) | 过滤面积<br>(m <sup>2</sup> ) | 运动粘度等级       |       |      |       |      |       |      |      |      |      | 重量<br>(Kg) |
|-----------------|--------------|---------------------------|--------------|-------|------|-------|------|-------|------|------|------|------|------------|
|                 |              |                           | N46          |       | N68  |       | N100 |       | N150 |      | N460 |      |            |
|                 |              |                           | 过滤精度<br>(μm) |       |      |       |      |       |      |      |      |      |            |
|                 |              |                           | 80           | 120   | 80   | 120   | 80   | 120   | 80   | 120  | 80   | 120  |            |
| 通过能力<br>(L/min) |              |                           |              |       |      |       |      |       |      |      |      |      |            |
| SLLF-32×*P      | 32           | 0.08                      | 130          | 310   | 120  | 212   | 63   | 151   | 29   | 69   | 19   | 49   | 55         |
| SLLF-40×*P      | 40           | 0.21                      | 330          | 790   | 305  | 540   | 160  | 384   | 72   | 175  | 48   | 125  | 85         |
| SLLF-50×*P      | 50           | 0.31                      | 485          | 1160  | 447  | 793   | 250  | 565   | 107  | 256  | 69   | 160  | 115        |
| SLLF-65×*P      | 65           | 0.52                      | 820          | 1960  | 760  | 1340  | 400  | 955   | 180  | 434  | 106  | 250  | 152        |
| SLLF-80×*P      | 80           | 0.83                      | 1320         | 3100  | 1200 | 2150  | 630  | 1533  | 288  | 695  | 170  | 400  | 480        |
| SLLF-100×*P     | 100          | 1.31                      | 1990         | 4750  | 1840 | 3230  | 1000 | 2310  | 436  | 1050 | 267  | 630  | 630        |
| SLLF-150×*P     | 150          | 3.30                      | 5000         | 12000 | 4650 | 8130  | 2520 | 5840  | 1094 | 2660 | 679  | 1600 | 870        |
| SLLF-200×*P     | 200          | 6.00                      | 9264         | 22140 | 8568 | 15114 | 4620 | 10788 | 2034 | 4908 | 1254 | 2898 | 980        |

注: 如需单筒润滑过滤器资料, 请与我公司技术开发部联系。

### 外形尺寸

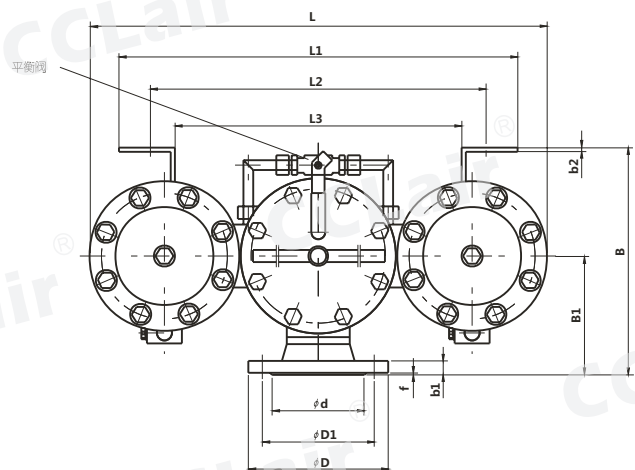
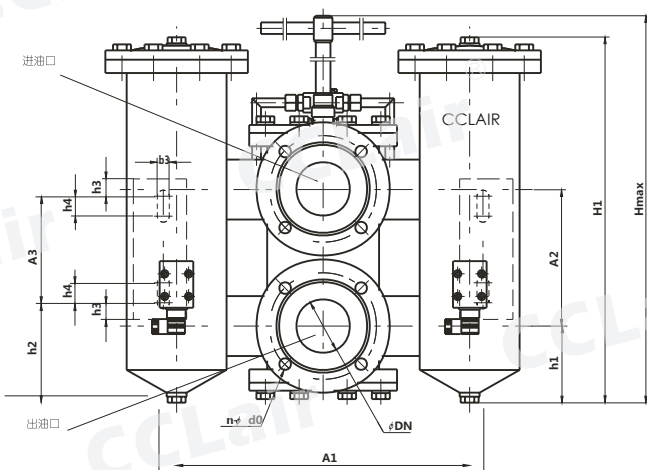

单位:mm

| 型号         | DN | D   | D1  | d   | n | d0   | f | b1 | A2  | h1  | B1  | B   | L1  | L2  | L3  | b2 | h2  | h3 | h4 | A3  | b3 | L   | A1  | H    | H1  |
|------------|----|-----|-----|-----|---|------|---|----|-----|-----|-----|-----|-----|-----|-----|----|-----|----|----|-----|----|-----|-----|------|-----|
| SLLF-32×*P | 32 | 140 | 100 | 78  | 4 | 17.5 | 2 | 16 | 145 | 90  | 130 | 254 | 380 | 340 | 280 | 6  | 90  | 20 | 30 | 120 | 14 | 486 | 310 | 395  | 368 |
| SLLF-40×*P | 40 | 150 | 110 | 88  | 4 | 17.5 | 3 | 16 | 205 | 197 | 170 | 325 | 520 | 480 | 410 | 6  | 172 | 25 | 30 | 160 | 18 | 654 | 440 | 872  | 630 |
| SLLF-50×*P | 50 | 165 | 125 | 102 | 4 | 17.5 | 3 | 18 | 225 | 132 | 190 | 360 | 630 | 560 | 470 | 6  | 130 | 30 | 40 | 300 | 22 | 884 | 520 | 840  | 609 |
| SLLF-65×*P | 65 | 185 | 145 | 122 | 4 | 17.5 | 3 | 18 | 225 | 311 | 190 | 360 | 630 | 560 | 470 | 6  | 309 | 30 | 40 | 300 | 22 | 884 | 520 | 1019 | 728 |

外形尺寸

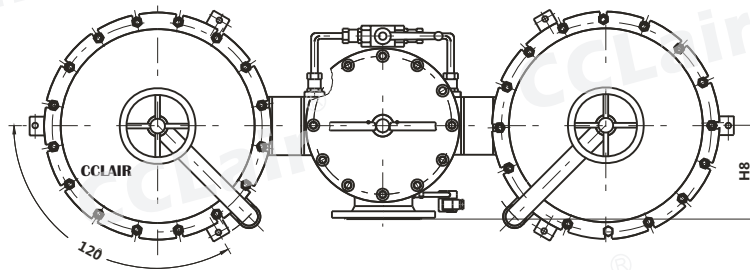
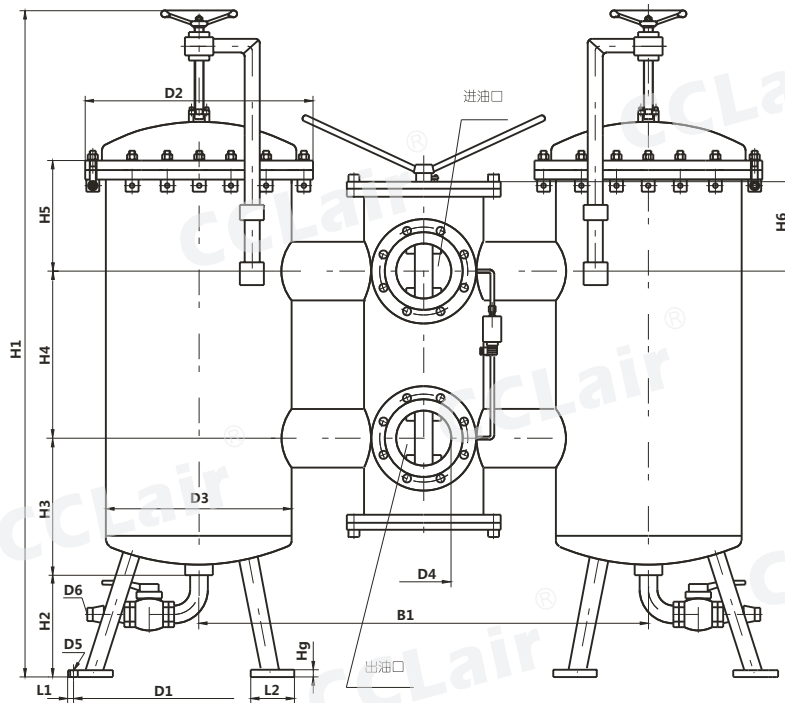

外接法兰连接尺寸

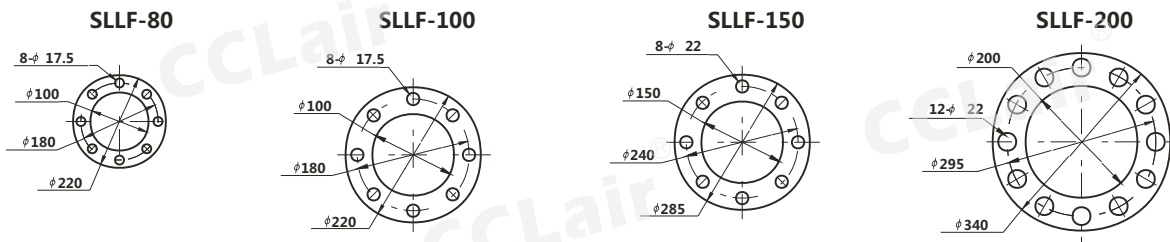

单位 mm

| 型号          | B1   | D1  | D2  | D3  | D4  | D5 | D6   | H1   | H2  | H3  | H4  | H5 | H6   | H8  | H9  | L1 | L2  |
|-------------|------|-----|-----|-----|-----|----|------|------|-----|-----|-----|----|------|-----|-----|----|-----|
| SLLF-80×*P  | 840  | 450 | 340 | 264 | 80  | 14 | 21   | 1400 | 250 | 390 | 205 |    | 100  | 170 |     | 20 | 80  |
| SLLF-100×*P | 900  |     |     |     | 100 |    |      |      |     |     |     |    | 1550 | 380 |     |    |     |
| SLLF-150×*P | 1125 | 555 | 500 | 412 | 150 | 18 | 32.4 | 1600 |     | 395 | 365 |    | 225  | 265 |     | 29 | 100 |
| SLLF-200×*P | 1280 | 600 | 610 | 516 | 200 | 23 |      | 1700 |     | 435 |     |    | 250  | 225 | 325 | 18 | 31  |